

04 - Fixação das peças 08 e 09

Obs.: Utilizar cola nas molduras 08

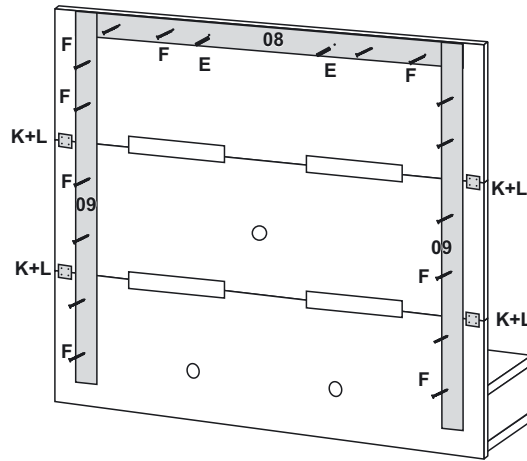

Vista traseira

05 - Fixação da régua na parede

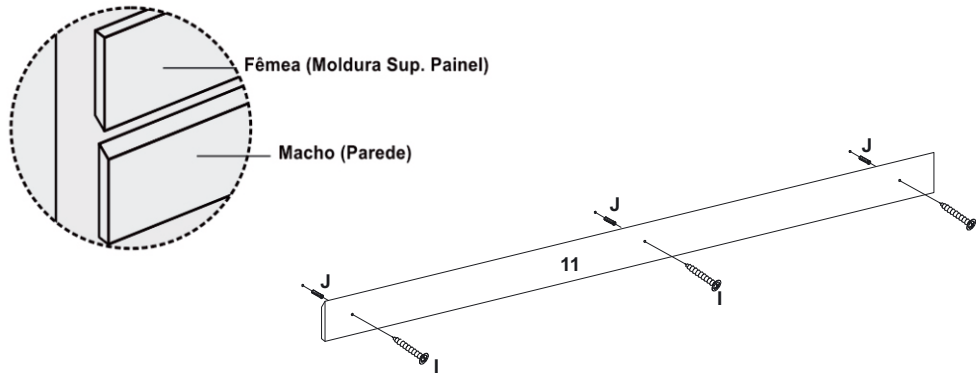

06 - Aspecto Final

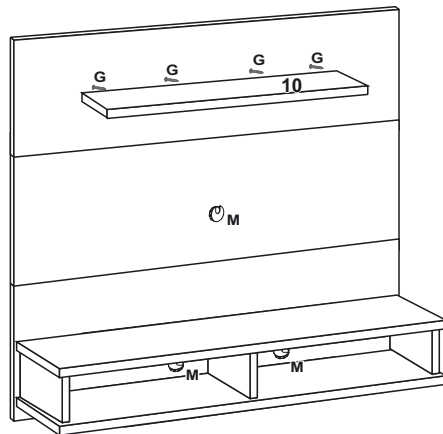

Fone (32) 3539-7600
Rod. Ubá - Rodeiro, Km 03 - Galpão 1
C. P 050 - CEP 36500-000 - Ubá - MG
E-mail: mavaular@mavaular.com.br - Site: www.mavaular.com.br

Painel Topázio

A: 1,06 C: 1,20 P: 0,30

Ref.: RM6010

**PATENTE
DEQUERIDA**



Atenção:
Antes de iniciar a montagem do produto, é aconselhável verificar o seguinte:

- Identifique e separe as peças;
- Inicie a montagem pelas sequênciã numérica de peças;
- O início da montagem deve ser feita com o produto deitado e sugerimos que seja utilizado a própria caixa para forrar o chão;
- Após montar o corpo do móvel, levante-o com a utilização de um esquadro, pregue as costa do produto.

Atención:
Antes de iniciar el montaje del producto, es recomendable comprobar lo siguiente:

- Identificar y separar las piezas;
- Iniciar la asamblea por el orden de numeración de las piezas;
- El inicio del montaje se debe hacer con la mentira de productos y sugieren que la propia caja se utiliza para cubrir el suelo;
- Después de configurar el cuerpo de la unidad, levantarlo con el uso de una plaza, predicar la costa del producto.

Attention:
Before starting the product assembly, it is advisable to check the following:

- Identify and separate the pieces;
- Start the assembly by the numerical sequence of parts;
- The beginning of the assembly should be done with the product lying and suggest that the box itself is used to cover the floor;
- After setting up the body of the unit, lift it with the use of a square, preach the coast of the product.

Lista de peças/Lista de piezas/Parts list

Nº	PEÇAS	PARTES	PARTS
01	Tampo	Tapa	Top
02	Divisões	Divisiones	Divisions
03	Base	Base	Base
04	Painel Inferior	Panel Inferior	Lower Panel
05	Painel Central	Panel central	Central Panel
06	Réguas de União	Reglas de Unión	Rulers of Union
07	Painel Superior	Panel Superior	Top Panel
08	Moldura Superior Fresada	Marco Superior Fresado	Milling Top Frame
09	Molduras Laterais	Marcos laterales	Side Frames
10	Teto	Techo	Ceiling
11	Régua da Parede	Régua de la Pared	Régua da Wall

Lista de peças/Lista de piezas/Parts list

ACESSÓRIOS		ACCESRIOS		ACCESORIES		QTD.
A	Parafuso 4x40	Tornillo 4x40	4x40 Screw			10
B	Cavilha 6x30	Cuchillo 6x30	6x30 Bolt			06
C	Conector	Conector	Connector			03
D	Parafuso 3,5x14 Flang.	Tornillo 3,5x14 Flang.	Screw 3.5x14 Flang.			12
E	Cavilha 6x25	Cuchillo 6x25	6x25 Bolt			02
F	Parafuso 4,5x25	Tornillo 4,5x25	Screw 4,5x25			32
G	Parafuso 5x50	Tornillo 5x50	5x50 screw			08
H	Cola	Cola	Paste			01
I	Parafuso 4,8x4,5	Tornillo 4,8x4,5	Screw 4,8x4,5			03
J	Bucha	Bucha	Bush			03
K	Chapa Reta	Chapa recta	Straight plate			04
L	Parafuso 3,5x12	Tornillo 3,5x12	3.5x12 screw			16
M	Passa fio	Pasa el hilo	Thread Tools			03

01 - Início da Montagem

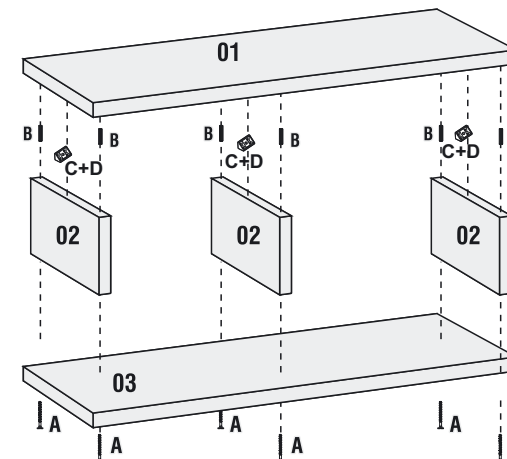

02 - Fixação do painel inferior nas peças 01, 02, 03

Vista traseira

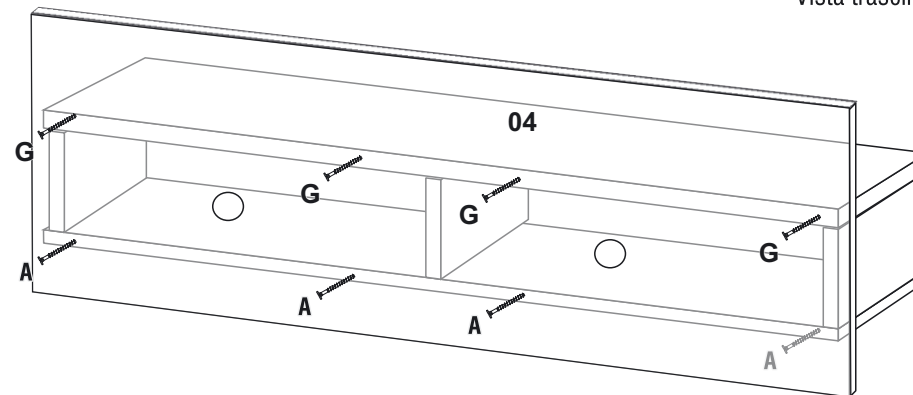

03 - Fixação das peças 05, 06 e 07.

Vista traseira

